

## TRANSPALLET PESATORE SERIE TPWL "BASIC"

Transpallet con pesatura elettronica integrata semplici, affidabili, adatti per condizioni gravose di lavoro, sono indispensabili dove occorre pesare con precisione risparmiando tempo.



### CARATTERISTICHE PRINCIPALI

- Indicatore di peso con tastiera impermeabile a membrana, 4 tasti e involucro in acciaio inox IP65
- Grande display LCD da 25 mm, alto contrasto chiaramente visibile anche in condizioni di scarsa luminosità e a bassa temperatura
- Struttura in acciaio di forte spessore e meccanica verniciata a forno
- Ruote di guida in gomma
- Ruote di carico doppie in Vulkolan
- 4 celle di carico shear-beam (in acciaio inox IP67 per versione INOX TPWLI)
- Portata massima di sollevamento: 2000 kg
- Peso 120 kg circa
- Dimensioni forche 1170 x 550 x 85 mm.
- Precisione: +/- 0.1% del carico applicato
- Calibrazione e Set-Up parametri configurabili da tastiera
- Alimentazione a batteria ricaricabile interna
- Autonomia 40 ore circa
- Spegnimento automatico programmabile
- Avviso batteria scarica
- Caricabatteria 230Vac 50 Hz in dotazione (tempo di ricarica 8 ore circa)

### FUNZIONI TASTIERA

- Azzeramento, Tara autopesata, Tara preimpostabile, totalizzazione, enter, on/off

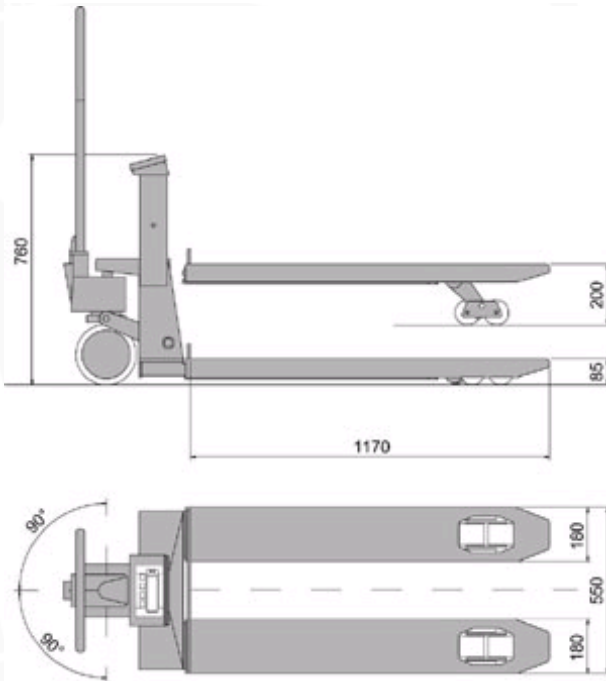

Dimensioni in mm

### Versioni disponibili

Codice	Portata kg	Divisione kg
TPWL	500 / 2000	0,5 / 1
TPWLI <b>INOX</b>	500 / 2000	0,5 / 1

### Opzioni a richiesta in fase d'ordine

Codice	Descrizione
TPWFRE	Gruppo Freno con pedale di azionamento per versioni verniciate, montato su ruote timone.

TECMAN Manuale tecnico stampato (scaricabile da internet, gratuito) PREZZO NETTO